

Fig.1

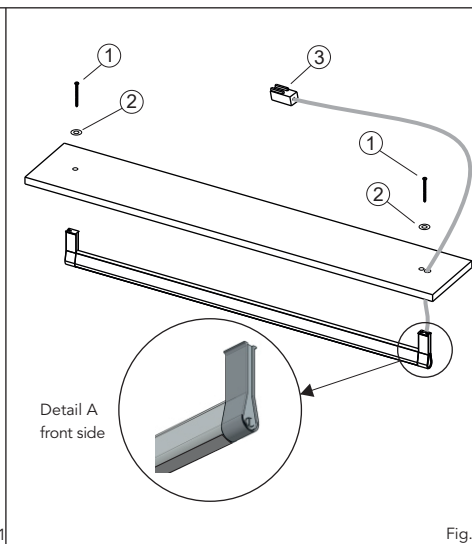

Fig.2

**-E- GOCCIA / GOCCIA IFR 24V -  
INSTRUCCIONES DE MONTAJE**

- ⚠ Aparato en clase de protección III. La alimentación tiene que ser suministrada de un transformador de seguridad
- ⚠ Aparato idóneo al montaje en ó sobre superficies normalmente inflamables.
- **SEGURIDAD FOTOBIOLOGICA:**  
Este aparato pertenece al grupo de riesgo 0 (EXENTO) de acuerdo con la norma EN62471.
- ♻ Para proteger el medio ambiente, no tirar el aparato a la basura corriente al final de su vida útil, sino llevarlo a los puntos de recogida específicos previstos por la normativa vigente para estos residuos.
- 🏠 El aparato es apto sólo para el empleo à l'interior.

**INSTALACIÓN:**

Efectúe los orificios para la fijación de GOCCIA 24V y el paso del cable de alimentación como se representa en la fig.1.

- Fije la lámpara eligiendo los tornillos (1) presentes en el paquete de fijación más apropiados para el tipo de instalación. Si se utiliza tornillo con cabeza cilíndrica, colocar la rondana (2).
- Conecte el cable de alimentación del aparato a un alimentador de seguridad con tensión constante de 24Vdc (no incluido) introduciendo el conector miniplug (3) en una de las tomas del distribuidor.
- Si se debe conectar más de un aparato al alimentador, asegúrese de que la suma total de las potencias absorbidas por los GOCCIA 24V (consulte los datos de placa indicados en la etiqueta del producto) no supere la máxima admitida por el convertidor.
- La empresa DOMUS Line garantiza el producto solo si se alimenta con convertidores suministrados por ella. -

**ADVERTENCIA:** asegúrese de que las condiciones ambientales en las que se instala el aparato sean idóneas. La instalación puede requerir la intervención de personal cualificado.

**CARGAMAXIMA CONSEJADA15Kg/**