



APEX
APEX SD
APEX HI
APEX HI IR

MANUAL DE INSTALACIÓN

ES

Ref. 3478200_r4



Protection class III device. Power must be supplied by a safe power supply.

Leuchte mit Schutzklasse III. Die Stromversorgung muss mit einem Sicherheits-Anschlusskabel geliefert werden.

Appareil avec classe de protection III. L'alimentation doit être fournie par un transformateur de sécurité.

Aparato de clase de protección III. La alimentación debe realizarse mediante un alimentador seguro.

Apparecchio in classe di protezione III. L'alimentazione deve essere fornita da un alimentatore di sicurezza.

Photobiological safety: The device belongs to the risk 0 group (EXEMPT) in accordance with the EN62471.

Photobiologische Sicherheit: Die Leuchte gehört zur Risikogruppe 0 (KEINE) gemäß EN-Norm 62471.

Securite photobiologique: L'appareil fait partie du groupe de risque 0 (EXEMPT), conformément à la norme EN62471.

Seguridad fotobiológica: El aparato pertenece al grupo de riesgo 0 (EXENTO) según la norma EN62471.

Sicurezza fotobiologica: L'apparecchio appartiene al gruppo di rischio 0 (ESENE), secondo la norma EN62471.

The product must be disposed of separately from urban waste, delivering it to the collection centres established by the prevailing standard.

Adequate sorted waste collection contributes to preventing negative effects on the environment and health and favours reuse and/or recycling materials. Incorrect disposal of the product implies the application of the administrative sanctions envisaged by the prevailing regulation.

Die Leuchte muss getrennt vom Hausmüll entsorgt und entsprechend der geltenden Richtlinien, an den vorgesehenen Sammelstellen abgegeben werden. Die angemessene getrennte Sammlung trägt dazu bei, eventuelle negative Auswirkungen auf die Umwelt und die Gesundheit zu vermeiden und die Wiederverwendung und/oder das Recycling der Materialien zu begünstigen. Die unsachgemäße Entsorgung bringt die Anwendung administrativer Strafen mit sich, die in den geltenden Richtlinien vorgesehen sind.



Le produit doit être collecté séparément et non jeté avec les déchets ménagers en le portant dans les déchetteries prévues par la réglementation en vigueur. Un tri sélectif approprié contribue à éviter des possibles effets négatifs sur l'environnement et sur la santé et favorise la réutilisation et/ou le recyclage des matériaux. L'élimination abusive entraîne l'application des sanctions administratives prévues par la réglementation en vigueur.

Se debe desechar el producto de forma separada de los residuos urbanos; se lo debe entregar en los centros de recolección previstos por la norma en vigor. La recolección diferenciada adecuada contribuye a evitar posibles efectos negativos en el medioambiente y en la salud y favorece la reutilización y/o el reciclaje de los materiales. Si se lo desecha en forma abusiva tendrá como consecuencia la aplicación de sanciones administrativas previstas por la normativa vigente.

Il prodotto deve essere smaltito separatamente dai rifiuti urbani consegnandolo ai centri di raccolta previsti dalla normativa in vigore.

L'adeguata raccolta differenziata contribuisce ad evitare possibili effetti negativi sull'ambiente e sulla salute e favorisce il reimpiego e/o il riciclo dei materiali. Lo smaltimento abusivo comporta l'applicazione delle sanzioni amministrative previste dalla normativa vigente.

Device only for indoor installation.

Leuchte nur für die Installation im Innenbereich.

L'appareil doit être uniquement installé à l'intérieur.

Aparato para un solo uso en un ambiente interior.

Apparecchio per sola installazione in ambiente interno.



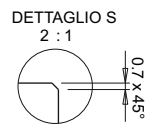
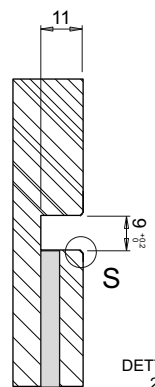
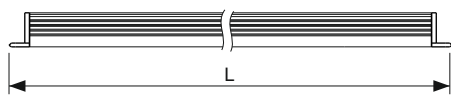
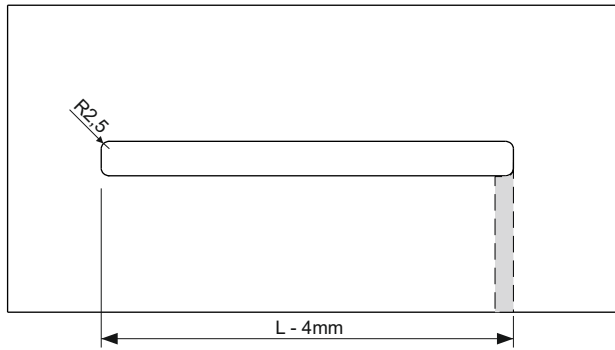
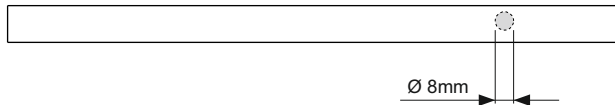
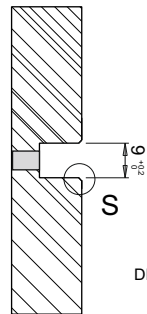
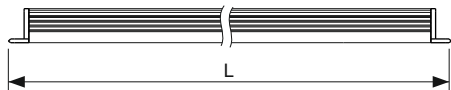
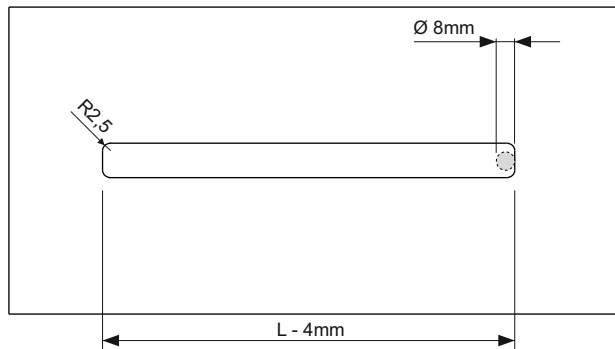

Fig.1



DETTAGLIO S
2 : 1



Fig.2

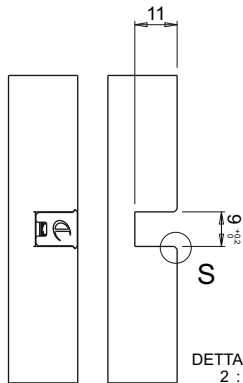
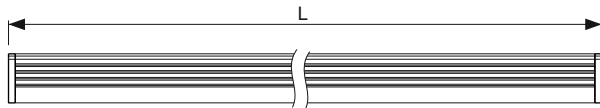
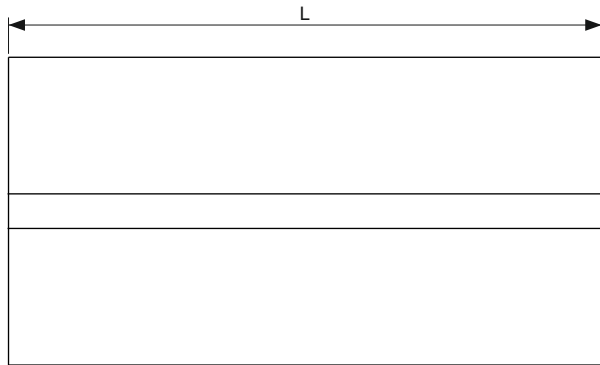

DETTAGLIO S
2 : 1



Fig.3

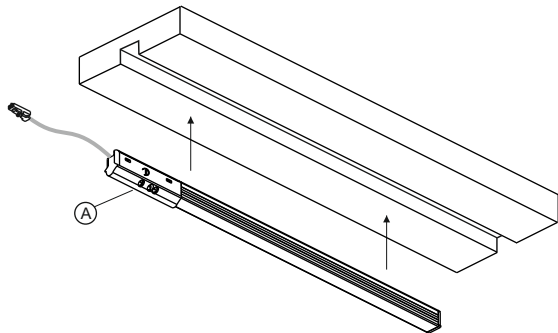
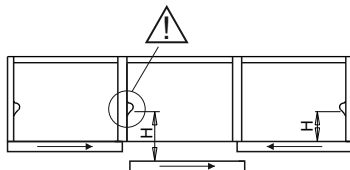
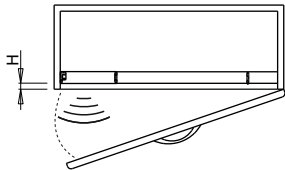

Fig.4

Material	H max.	H min.
wood	250mm	0mm
plexyglass	120mm	0mm
black glossy	100mm	2mm
glass	40mm	0mm



T1

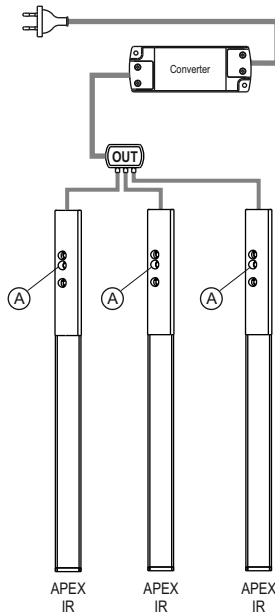

Fig.5

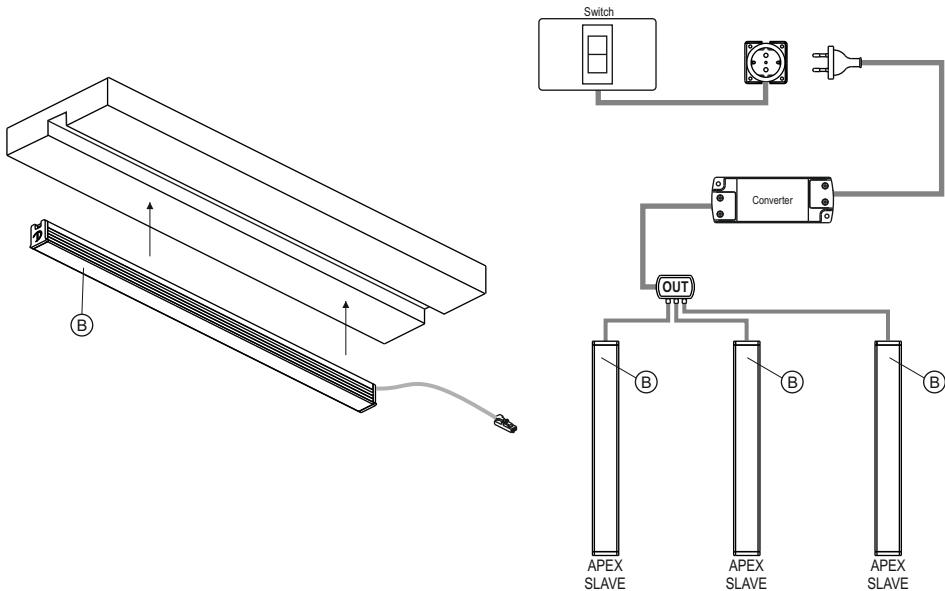

Fig.6

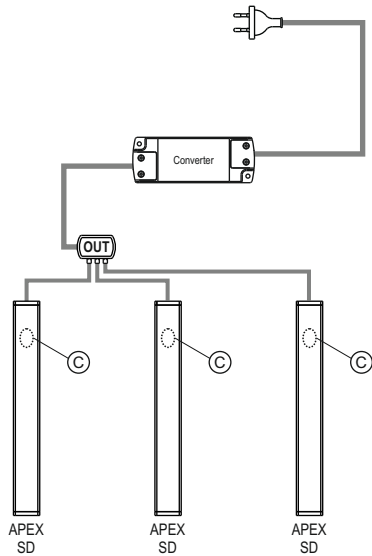
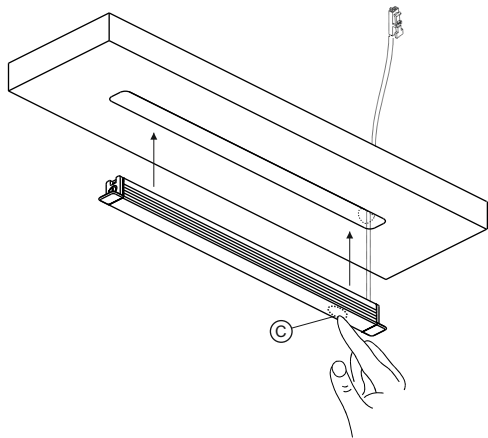

Fig.7

ATENCIÓN:

La seguridad está garantizada si se siguen éstas instrucciones.

La instalación puede requerir la participación de personal cualificado. Antes de proceder con la instalación del dispositivo, asegúrese de que las condiciones ambientales son las adecuadas para el producto. Antes de cualquier operación hay que comprobar que la red eléctrica esté desconectada.

CONFIGURACIONES:

Las instrucciones de instalación y uso incluidas en este manual son válidas para varias configuraciones del aparato **APEX** entre las cuales existen diferencias. El modelo **APEX IR (A)** hace referencia a la configuración del aparato que incorpora un sensor electrónico de final de carrera.

El modelo **APEX SD (C)** (Touch-Dimmer) hace referencia a la configuración del dispositivo que incorpora un interruptor electrónico regulable.

Las partes de este manual de instalación y uso comunes a todos los modelos hacen referencia al modelo **APEX SLAVE (B)**, es decir, a la configuración del aparato que no incorpora ningún interruptor ni sensor.

INSTALACIÓN:

- Las figuras 1, 2 y 3 representan ejemplos de instalación de **APEX**. Las medidas son indicativas porque pueden variar en función de la aplicación y del material del que se compone la superficie de instalación. Los dos ejemplos se diferencian por la posición del orificio de salida del cable, aunque es posible realizar dicho orificio también en otras posiciones, dependiendo de las exigencias del cliente y del tipo de aplicación.

- **APEX** se puede instalar con el cable de alimentación del perfil luminoso en posición axial (fig. 1) o radial (fig. 2) con respecto a la superficie de montaje. Para la instalación con el cable de alimentación en posición axial, perforar un agujero de $\varnothing \geq 8\text{mm}$ como se muestra en el ejemplo de la figura 1. Para la instalación con el cable de alimentación en posición radial, perforar un agujero en la superficie de montaje de $\varnothing \geq 8\text{mm}$ para como se muestra en el ejemplo de la figura 2. No obstante, en el caso de que se deban cumplir requisitos específicos, es posible practicar el orificio de salida del cable de alimentación en otras posiciones, siempre que no se perjudique la integridad del cable y/o del conector instalado sobre el mismo.

- Introducir el cable de alimentación en el orificio e instalar a continuación el perfil luminoso aplicando una ligera presión hasta su completa introducción en el hueco taladrado, como se muestra en la figura 4,6,7.

- Para la instalación de **APEX IR** en espacios con superficies de acabado blanco reflectante, brillante o de espejo, así como en todas las superficies con acabado no opaco, los valores indicados en la tabla 1 (T1) pueden variar. Por tanto, se aconseja realizar un test preliminar de funcionamiento antes de la instalación definitiva del producto.

CONEXIÓN DEL APARATO A LA ALIMENTACIÓN:

- Conectar el aparato **APEX** únicamente a un alimentador de seguridad con una tensión constante de 24Vdc (suministrado por separado) y con una potencia al menos un 10 % superior a la carga total. Para el cálculo de la carga total, consultar el dato en las características impresas en la etiqueta del producto.

APEX SLAVE (B) es un aparato sin interruptor, por lo tanto, su encendido debe realizarse mediante un interruptor separado conectado al primario del convertidor o mediante una toma controlada por otro interruptor, como se muestra en la figura 6.

- En caso de tener que conectar más de un aparato al alimentador, es necesario asegurarse de que la suma total de las potencias absorbidas por los aparatos (controlar los datos en las características que aparecen en la etiqueta del producto) no supere la potencia máxima admitida por el convertidor (fig. 5,6,7).

- DOMUS Line garantiza el producto solo si se alimenta a través del convertidor suministrado con este.

FUNCIONAMIENTO DE APEX IR (sensor IR) fig.5

El encendido del aparato se produce simplemente con la apertura de la hoja que se encuentra frente al sensor y el apagado tiene lugar al cabo de 10 segundos del cierre de dicha hoja.

El aparato cuenta con un programa de seguridad que apaga el dispositivo **APEX IR** al cabo de 2 horas de funcionamiento ininterrumpido con la hoja abierta.

CUIDADO: - Este aparato debe conectarse directamente al alimentador electrónico y nunca debe ser conectado a continuación de otros interruptores electrónicos, cerca de fuentes de campos electromagnéticos o exponerse directamente a haces de luz.

CÓMO FUNCIONA APEX SD (TOUCH-DIMMER) fig.7?

- **APEX SD** hace referencia a una configuración del dispositivo que integra un interruptor electrónico regulable que permite el encendido, el apagado y la regulación de la intensidad luminosa.

- El encendido y apagado de la luminaria se realiza de manera muy sencilla tocando rápidamente la parte de la pantalla del dispositivo que se encuentra sobre el interruptor (C), siempre posicionado en el extremo del perfil (fig. 7).

- Un toque prolongado permite ajustar la intensidad luminosa para aumentarla o disminuirla.

Un breve destello de toda la unidad indica que se ha alcanzado la luminosidad máxima.

- El nivel de luminosidad fijado se memorizará hasta el siguiente ajuste.

- El dispositivo cuenta con un programa de seguridad que apaga la luminaria **APEX SD** al cabo de 18 horas de funcionamiento ininterrumpido.

ATENCIÓN:

Este aparato debe conectarse directamente al adaptador electrónico y nunca debe ser conectado a continuación de otros interruptores electrónicos o cerca de fuentes de campos electromagnéticos.

PRECAUCIÓN:

El módulo LED, el cable de alimentación y cualquier interruptor electrónico (**APEX SD**) o interruptores de red (**APEX IR**) de éste aparato no se sustituye y por lo tanto en caso de fallo debe reemplazarse toda la unidad.

GARANTÍA:

La garantía del aparato es válida solamente si se lo alimenta con un alimentador proporcionado por DOMUS Line. Las condiciones generales de garantía de este aparato están a disposición en www.domusline.com