

Modelo: Elevador SOUL para cubierta ajustable ET114E-N
 Guía de instalación

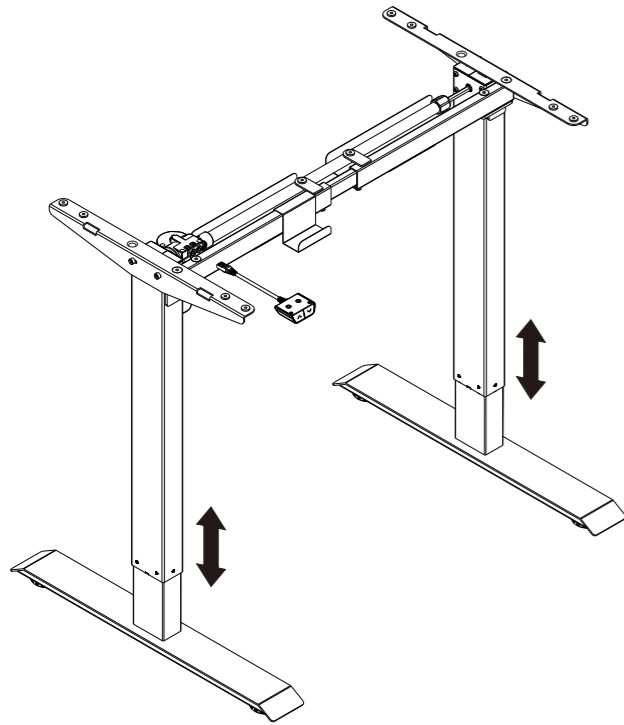

Información técnica

Número de columnas	2
Cap. Max de carga	70 kg
Velocidad de subida	25mm/s
Voltaje de entrada	100-240V
Posición más baja	71 cm
Posición más alta	1.21 m
Tamaño del escritorio ajustable	1 - 1.6 m (LARGO) 50 - 80 cm (ANCHO)
Ciclo de trabajo	10%(Funcionamiento continuo durante 2 minutos como máximo después de una pausa de 18 minutos)
Temperatura aplicable	0 - 40°C

Lista de Accesorios

Atención: Los dibujos a continuación son solo para referencia que pueden ser ligeramente diferentes del objeto físico. En caso de herramientas faltantes o problemas de instalación, comuníquese con el servicio de atención al cliente.

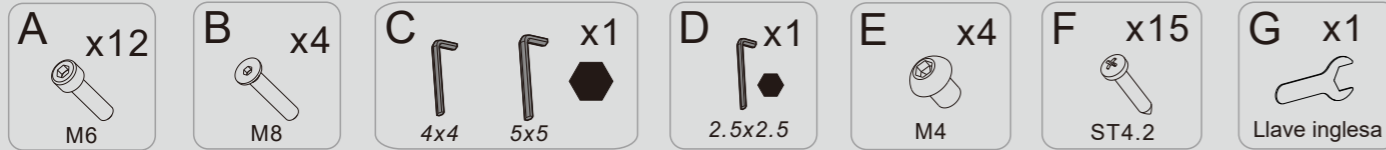

Listado de partes

No.	Parte	Cant.	No.	Parte	Cant.	No.	Parte	Cant.
①	Patas	2	②	Columna Izq.	1	③	Columna Der.	1
④	Barra de soporte	1	⑤	Varilla de transmisión	1	⑥	Placa de soporte	2
⑦	Adaptador	1	⑧	Sujetador	2	⑨	Enchufe	1
⑩	Sujetador para cable	4	⑪	Sujetador de adaptador	1	⑫	Control	1
⑬	Cable	1	⑭	Caja de control	1			

Instrucciones de instalación

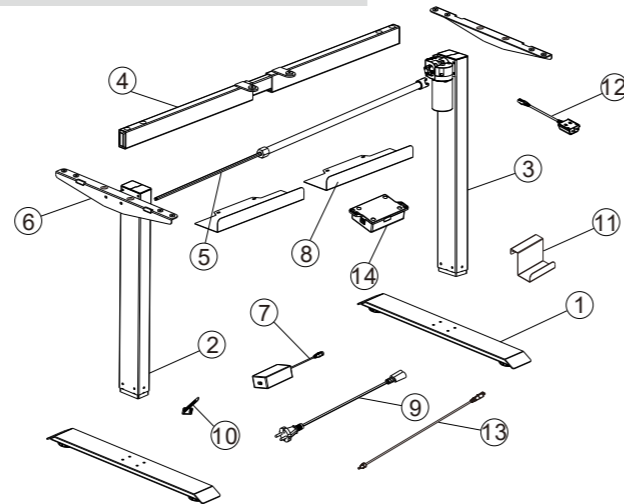

Paso 1

Instalación de patas (1)

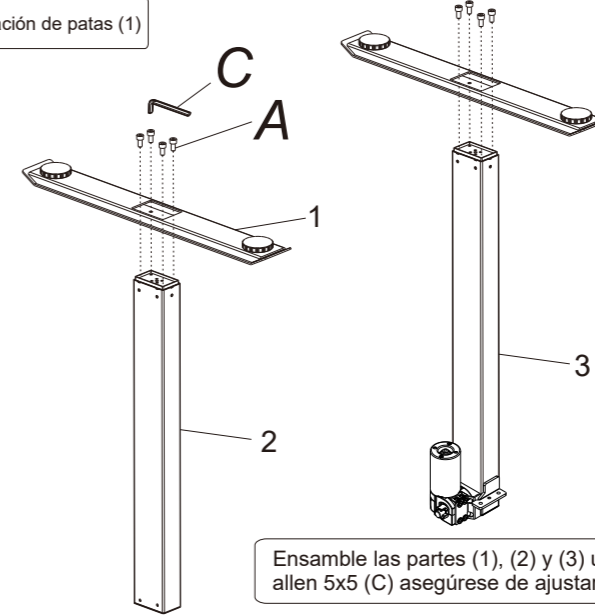

Ensamble las partes (1), (2) y (3) usando los tornillos (A) y la llave allen 5x5 (C) asegúrese de ajustarlos bien.

Paso 2

Instalación de la barra de soporte (4)

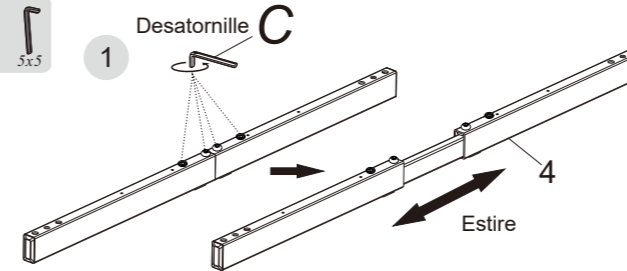

Desatornille los tornillos de la barra de soporte (4) usando la llave allen 4x4 (C), luego estire la viga hasta la medida deseada.

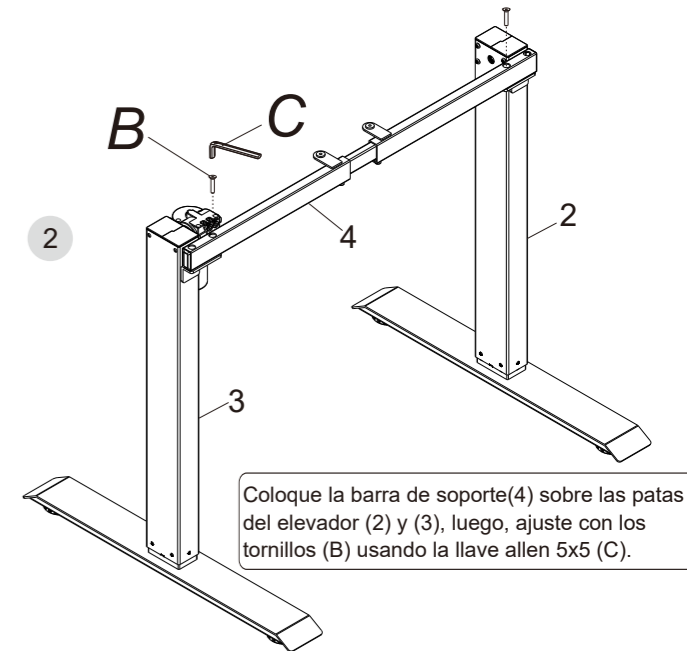

Coloque la barra de soporte(4) sobre las patas del elevador (2) y (3), luego, ajuste con los tornillos (B) usando la llave allen 5x5 (C).

Paso 3

Instalación de la varilla de transmisión (5)

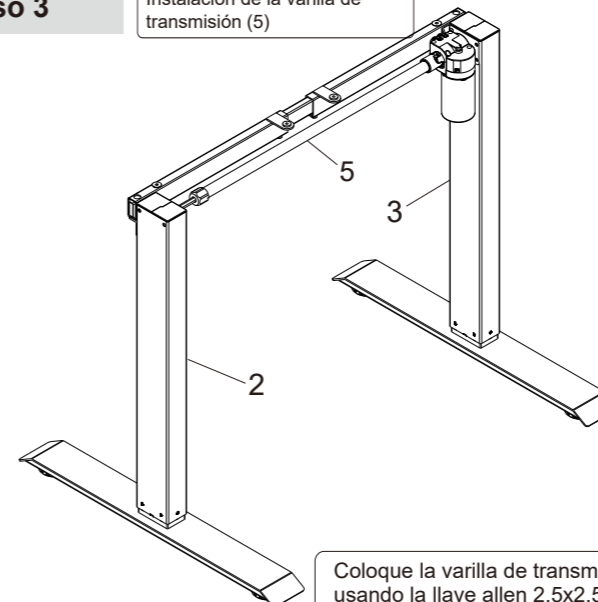
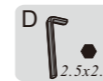

Coloque la varilla de transmisión (5) a las patas (2) y (3), usando la llave allen 2.5x2.5 (D) para asegurarla.

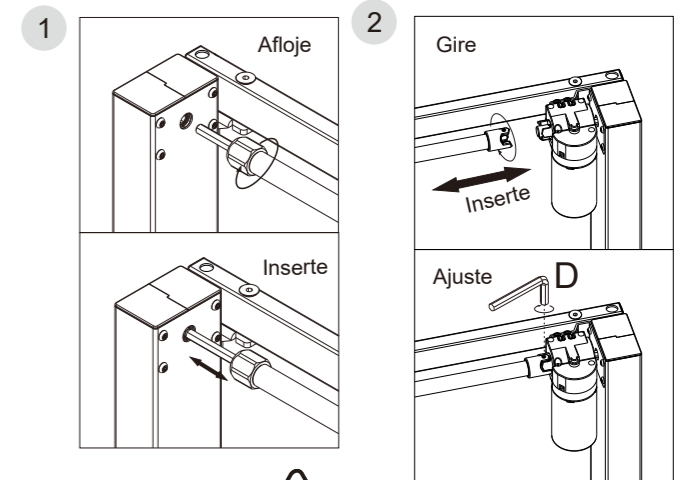

No exceda el tercio del ángulo al rotar el extremo de la varilla.

Paso 4

Instalación de las placas de soporte (6)

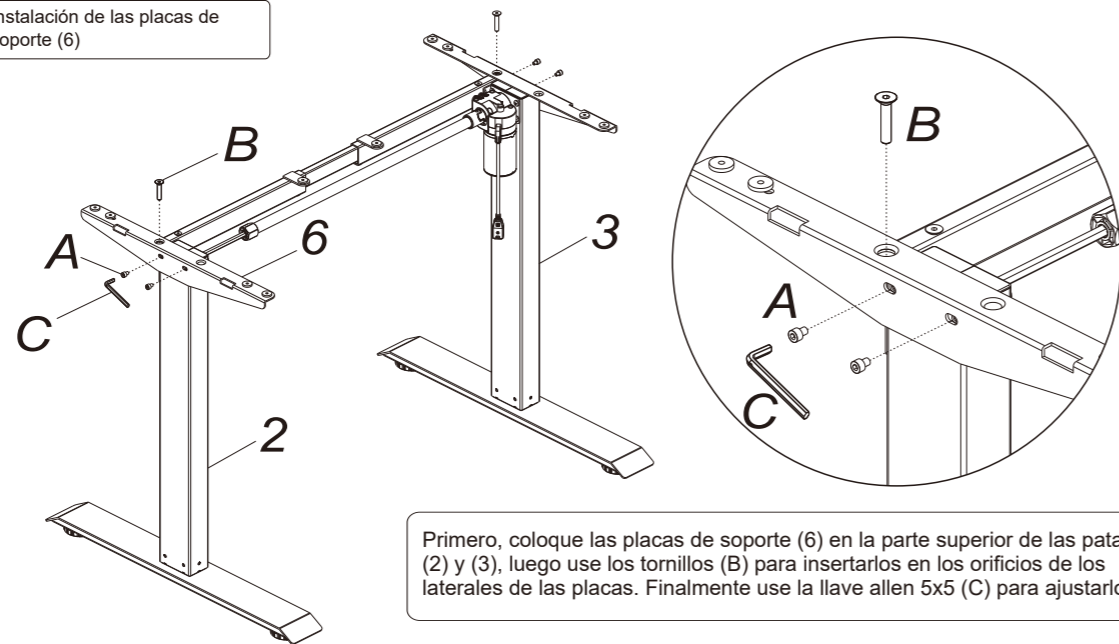

Primero, coloque las placas de soporte (6) en la parte superior de las patas (2) y (3), luego use los tornillos (B) para insertarlos en los orificios de los laterales de las placas. Finalmente use la llave allen 5x5 (C) para ajustarlos.

PASO 6-2

Instalación del sujetador y el adaptador de energía

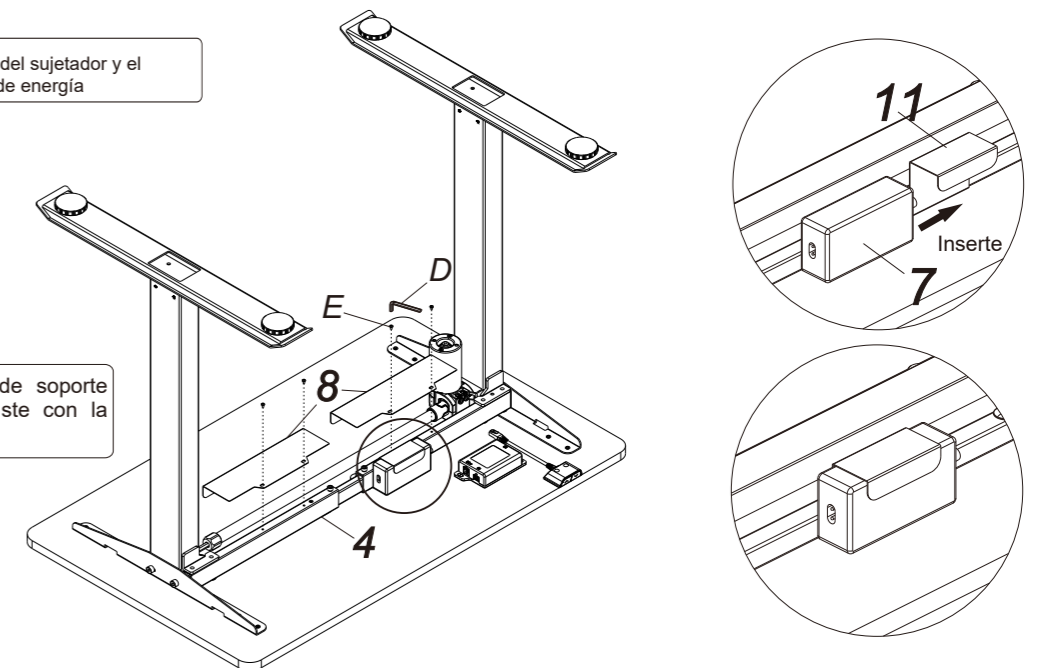

Coloque el sujetador (8) a la barra de soporte (4) usando los tornillos (E), luego ajuste con la llave allen 2.5x2.5 (D).

Paso 5

Instalación del adaptador de energía

! Cubierta NO incluida

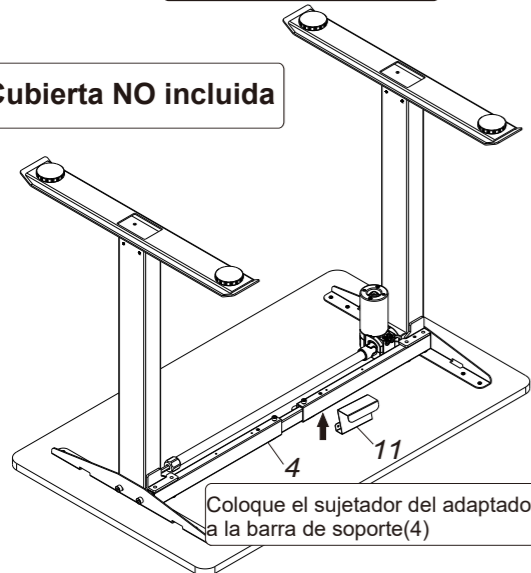

Coloque el sujetador del adaptador (11) a la barra de soporte(4)

Instalación de la mesa, la caja de control e interruptor

Para instalar la mesa, la caja de control(14) y el interruptor(12) use los tornillos(F) en los orificios señalados, luego ajuste con un taladro.



No incluido

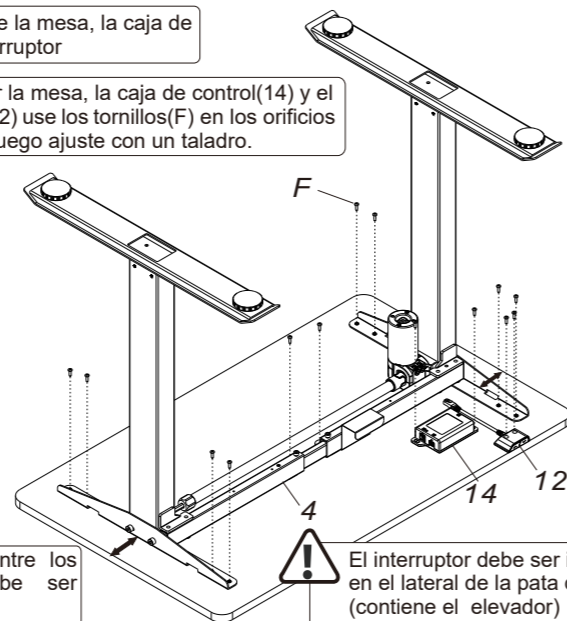

La distancia entre los lados no debe ser mayor a 20 cm

! El interruptor debe ser instalado en el lateral de la pata derecha (contiene el elevador)

PASO 6-1

Apriete los tornillos de la barra de soporte y de la varilla de transmisión.

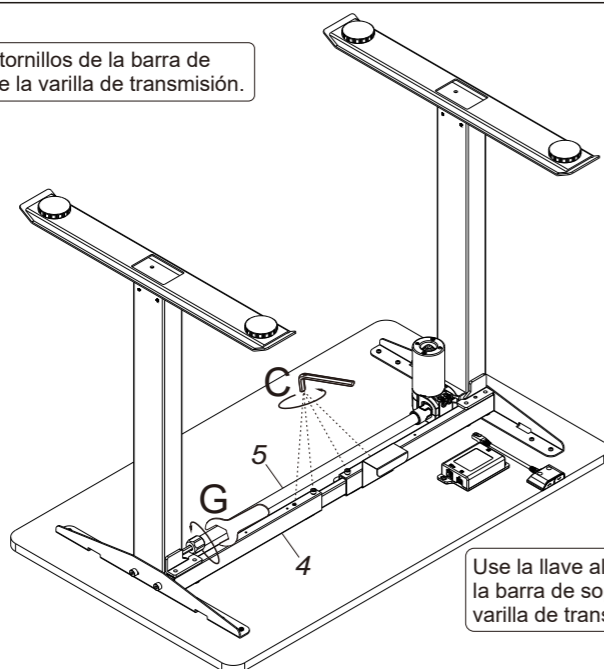

Use la llave allen 4x4 (C) para ajustar los 4 tornillos de la barra de soporte (4), y luego ajuste la turca en la varilla de transmisión (5) con la llave inglesa (G).

PASO 7

Conexión de los cables al adaptador (7)

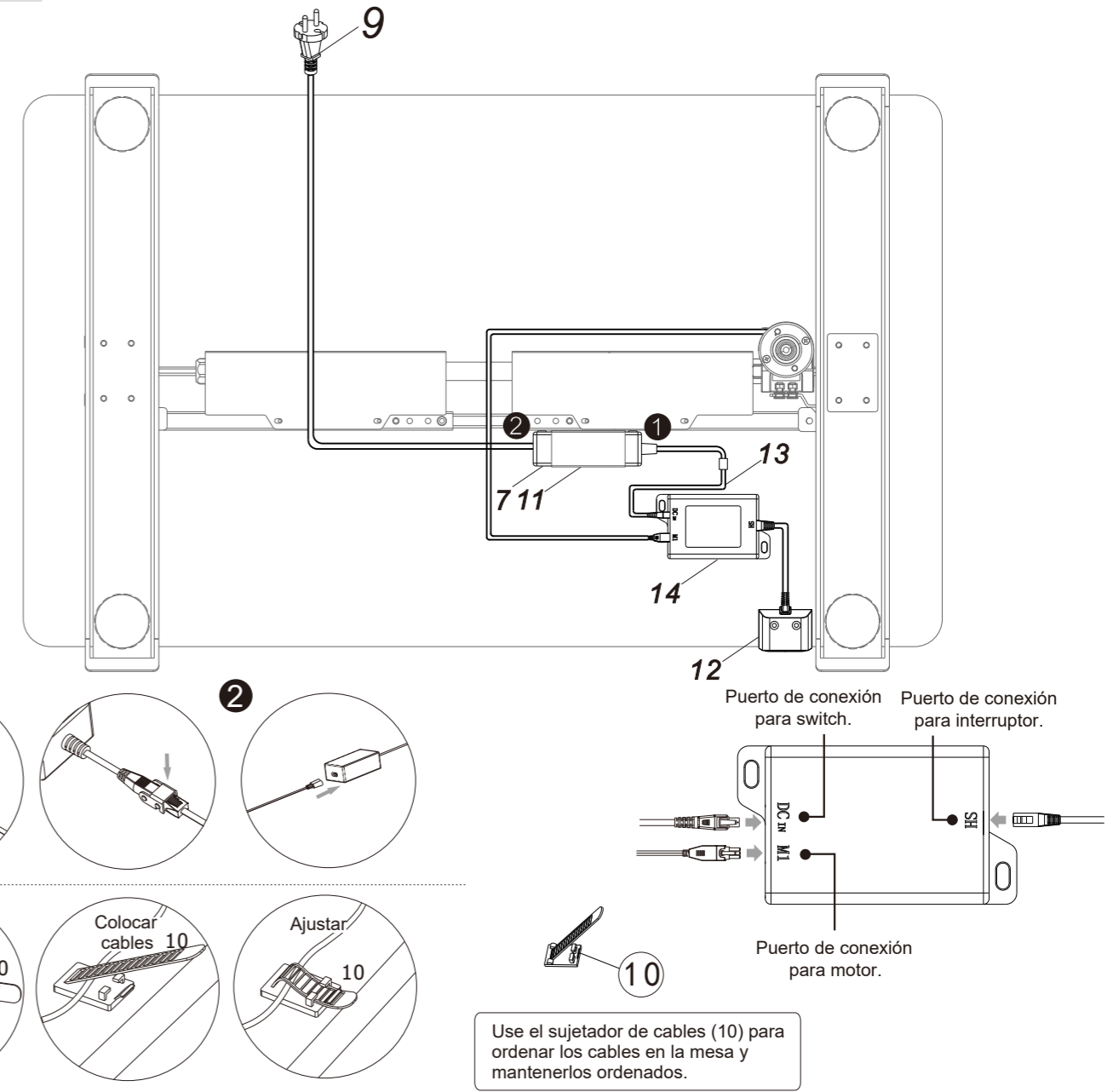

Use el sujetador de cables (10) para ordenar los cables en la mesa y mantenerlos ordenados.

Solución a fallas comunes

Los siguientes consejos le ayudarán a detectar y eliminar las fallas y errores comunes. Si la falla que encontró no se encuentra en el siguiente listado, comuníquese con su proveedor. Solo el fabricante y los profesionales pueden investigar y corregir esas fallas.

Falla	Solución
Sin respuesta al presionar prolongadamente la flecha hacia abajo después de conectarse a una fuente de alimentación.	1.Revise si los cables están conectados correctamente 2.Comuníquese con su proveedor o distribuidor
Sin respuesta al presionar la flecha hacia arriba/abajo después de conectarse a una fuente de alimentación	1.Revise si los cables están conectados correctamente 2.Comuníquese con su proveedor o distribuidor
Elevación a baja velocidad	1.Revise si no esta sobrecargado. Carga max. 70 kg 2. Comuníquese con su proveedor o distribuidor
El motor no se mueve como se indica	1. Comuníquese con su proveedor o distribuidor
Baja el elevador pero no sube	1.Reinicie el elevador 2.Comuníquese con su proveedor o distribuidor
Se desliza hacia abajo	1.Revise si no esta sobrecargado. Carga max. 70 kg 2. Comuníquese con su proveedor o distribuidor
Restablecer con frecuencia	1.Revise si no esta sobrecargado. Carga max. 70 kg 2. Comuníquese con su proveedor o distribuidor
Trabajo excesivo (Ciclo de trabajo: Max. 2 min encendido / 18 min apagado)	1. Reinicie el elevador después de suspender durante 18 min mientras se conecta a la energía 2. Comuníquese con su proveedor o distribuidor
Sin suficiente altura hacia arriba o hacia abajo	1.Reinicie el elevador 2.Comuníquese con su proveedor o distribuidor



Atención

1. Fuente de alimentación: AC100 V - 240 V, 50/60 Hz
2. Entorno de servicio: 0-40 °C
3. Desenchufe el cable de alimentación antes de limpiar. Limpie el polvo de la superficie con un trapo ligeramente húmedo, tenga cuidado de no dejar que las gotas entren en las partes internas, no deje suelto el conector.
4. La caja eléctrica contiene componentes electrónicos, metales, plásticos, cables, etc., por lo tanto, deséchela de acuerdo con la legislación ambiental de cada país, no como basura doméstica general.
5. Verifique cuidadosamente para asegurar un montaje correcto y completo antes de usar.
6. Familiarícese con todas las funciones y configuraciones del programa del producto antes del primer uso.
7. Los niños tienen prohibido jugar con el producto debido a una acción imprevista al jugar, por lo que cualquier consecuencia peligrosa causada por esta acción indebida no recaerá sobre los fabricantes.
8. El ligero ruido causado por la correa trapezoidal o el sistema de frenos debido a la estructura no tendrá ningún efecto en el uso del equipo.
9. Los materiales corrosivos o abrasivos están prohibidos para limpiar el equipo. debe asegurarse que el limpiador utilizado no contaminará el medio ambiente.
10. Este aparato puede ser utilizado por niños a partir de los 8 años y por personas con capacidades físicas, sensoriales o mentales reducidas o falta de experiencia y conocimiento si han recibido supervisión o instrucciones sobre el uso del aparato de forma segura y comprenden los peligros involucrados. Los niños no deben jugar con el aparato.
11. La limpieza y el mantenimiento del usuario no deben ser realizados por niños sin supervisión.
12. Si el cable de alimentación está dañado, debe ser reemplazado por el fabricante, su agente de servicio o una persona calificada similar para evitar un peligro.
13. Asegúrese de que no haya fuentes de peligro en su entorno operativo. por ejemplo, no tire las herramientas alrededor. Siempre tenga cuidado de tratar los materiales de embalaje para evitar cualquier posible peligro, p. bolsa de plástico puede provocar peligro de asfixia para los niños.
14. Conserve el embalaje original del equipo si es necesario en caso de uso futuro en el transporte.

Como usar el interruptor

Botón

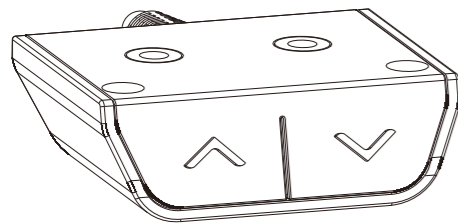

- 1.Presentación del botón: Hay dos botones, los cuales son: "▲", "▼".
(1) "▲" : Ajusta el escritorio hacia arriba;
(2) "▼" : Ajusta el escritorio hacia abajo;

- Reiniciar
 - a. Cuando el escritorio esté en la posición más baja, mantenga presionado el botón "▼" durante 5 segundos para ingresar al modo de reinicio, el reinicio se completará hasta que el sistema de elevación alcance el fondo y luego rebote para detenerse.
 - b. Cuando el sistema de elevación falle, suelte el botón, mantenga presionado el botón "▼", el reinicio se completará hasta que el sistema de elevación alcance el fondo y luego rebote para detenerse.
- Elevación
 - a. Presione el botón "▲" o "▼" para ajustar la altura del escritorio.
 - b. Mantenga presionado el botón "▲" o "▼" durante más de 1,2 segundos para ingresar al modo de elevación automática, luego presione cualquier botón para detener la elevación (esta función es opcional, el software predeterminado no tiene esta función).
- Solución de problemas

Si no hay respuesta después de presionar el botón "▲" o "▼" después de trabajar durante un período de tiempo, descanse durante más de 18 minutos antes de volver a usarlo.

Depósito de basura



Esta marca indica que este producto no debe desecharse con otros desechos domésticos. Para evitar posibles daños al medio ambiente o a la salud humana por la eliminación descontrolada de desechos, recíclelos de manera responsable para promover la reutilización sostenible de los recursos materiales. Para devolver su dispositivo usado, utilice los sistemas de devolución y recolección o comuníquese con el minorista donde compró el producto. Pueden llevar este producto a un reciclaje seguro para el medio ambiente.

