

Tenso P-10

Elemento de ensamble de sujeción automática para encolar materiales finos a partir de un grosor de 12 mm

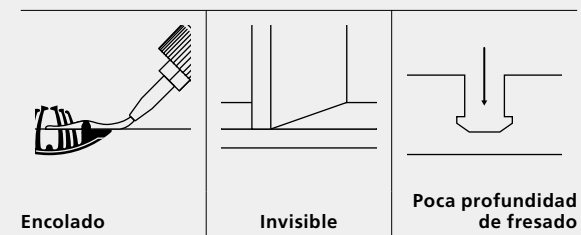

Características



Tenso P-10 es un elemento de ensamble de sujeción automática para encolar y se ancla a la pieza en cuestión de segundos gracias al fresado autoanclante del P-System.

Gracias a la elevada fuerza de sujeción del Tenso, los ensambles se fijan a la perfección sin abrazaderas ni prensas, independientemente del ángulo de las piezas. Se obtienen ensambles estéticos sin elementos de unión visibles, en poco tiempo y sin esperar a que se seque la cola.

Tenso P-10 se utiliza en ingletes a partir de un grosor de placa de 15 mm o en ensambles obtusos a partir de 12 mm.

Artículos

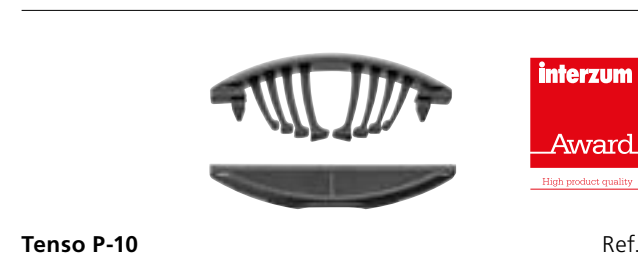

Tenso P-10

Ref.



Tenso P-10 clip de precarga

Ref.

Función

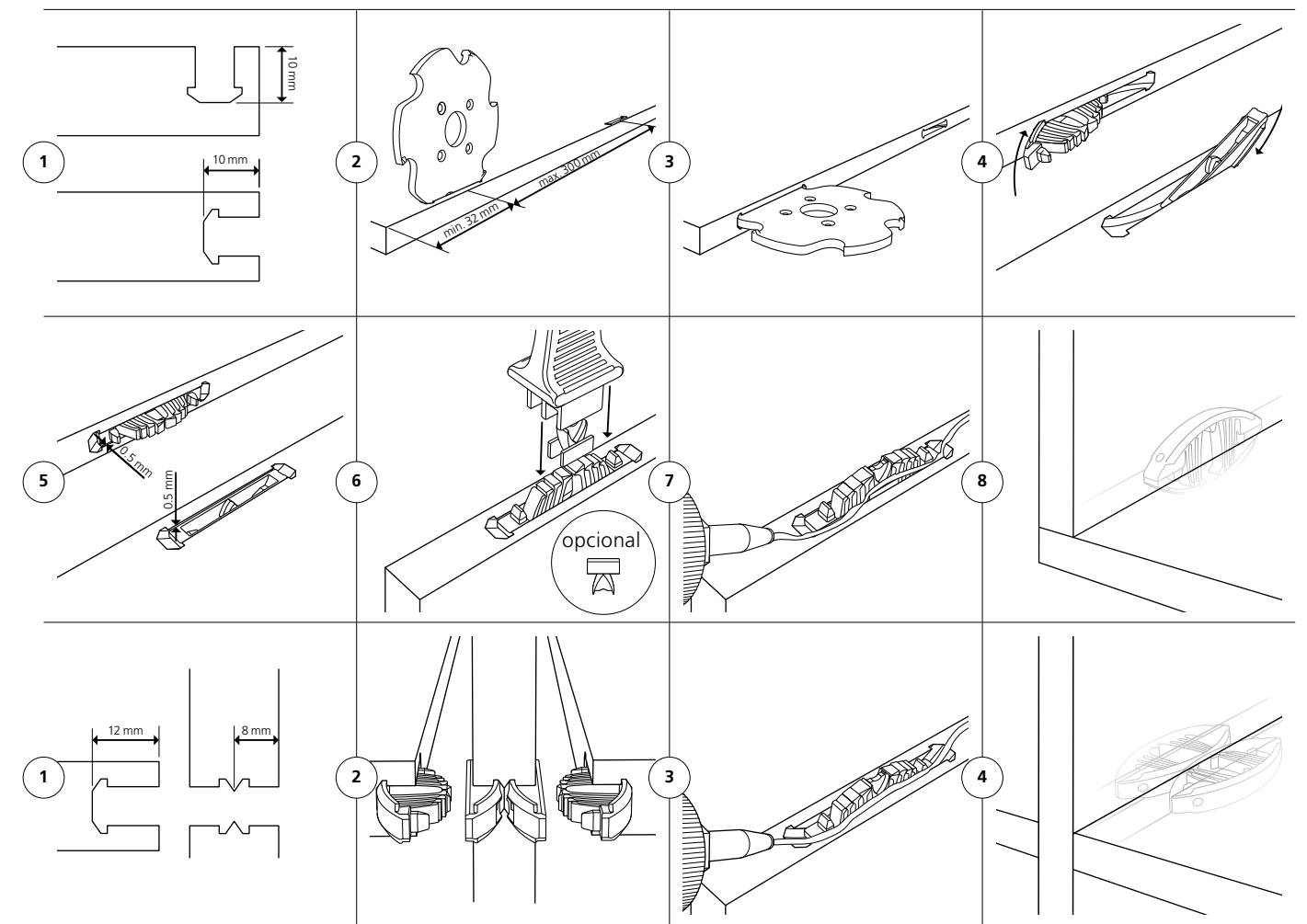

Datos técnicos

Tipos de conexión

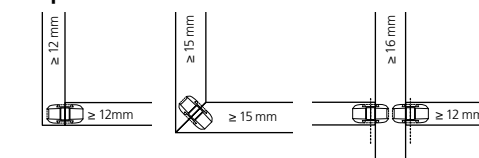

Nota importante: La galleta de alineación Bisco P-10 es ideal para ensambles en seco antes del encolado.

Tamaño	52 x 19 x 9.7 mm
Fresa	Ø 100.4 x 7 x Ø 22 mm
Material del elemento de ensamble	Plástico reforzado con fibra de vidrio
Tolerancias de instalación	Long. ± 1 mm/radial ± 1 mm
Resistencia a la tracción (N)	En función del adhesivo
Se puede utilizar en	Tablero de aglomerado, MDF, multiplex, madera blanda, madera dura, etc.

Indicaciones técnicas

Resumen de elementos de ensamble + ranuras (escala 1:1)

Tenso P-10

